

RU РАДИОТАЙМЕР ПРОГРАММИРУЕМЫЙ 5 КАНАЛЬНЫЙ
Руководство по эксплуатации

EN RADIOTIMER PROGRAMMABLE 5 CHANNEL
Operating manual

DE FUNKZEITSCHALTUHR PROGRAMMIERBARE 5-KANAL
Bedienungsanleitung

FR MINUTERIE RADIO PROGRAMMABLE A 5 CANAUX
Notice

PL ODBIORNIK RADIOWE 5-KANAŁOWY PROGRAMATOR CZASOWY
Instrukcja obsługi

UA РАДИОТАЙМЕР ПРОГРАМОВАНИЙ 5 КАНАЛЬНИЙ
Інструкція з експлуатації

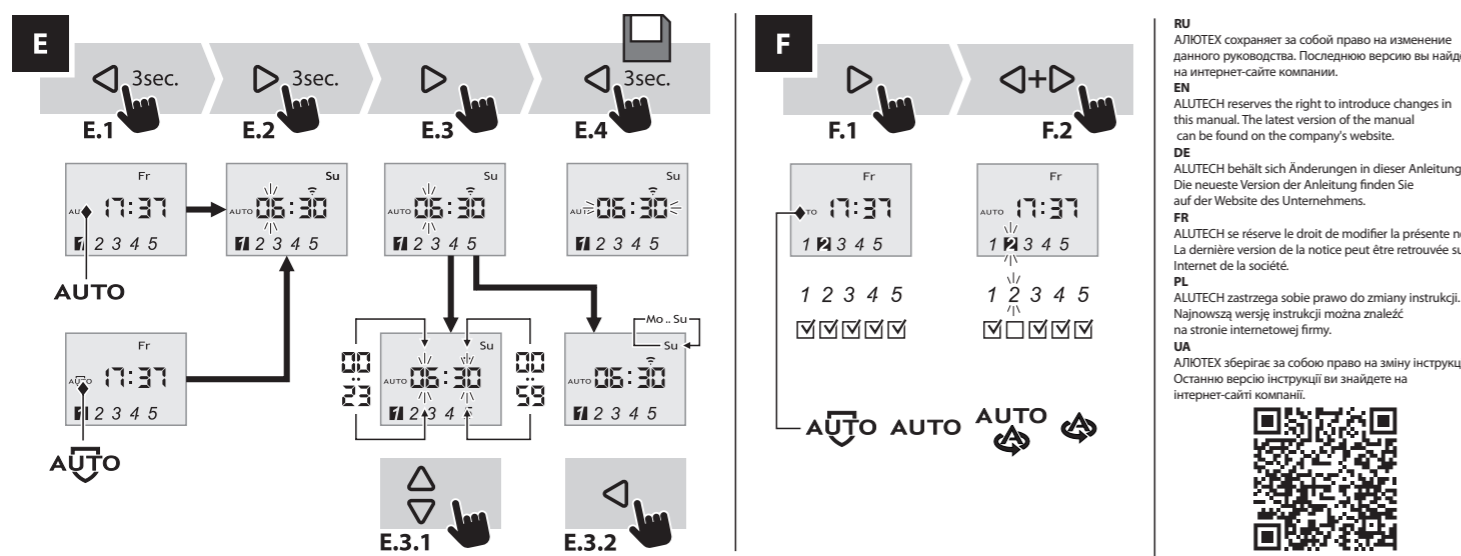
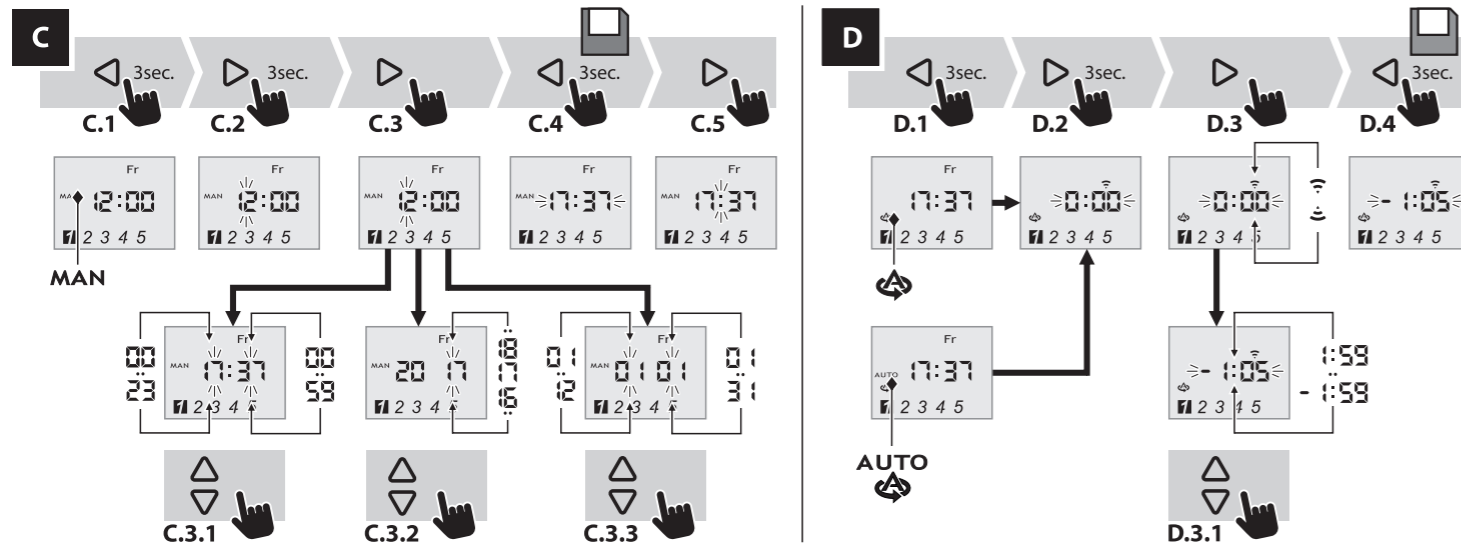
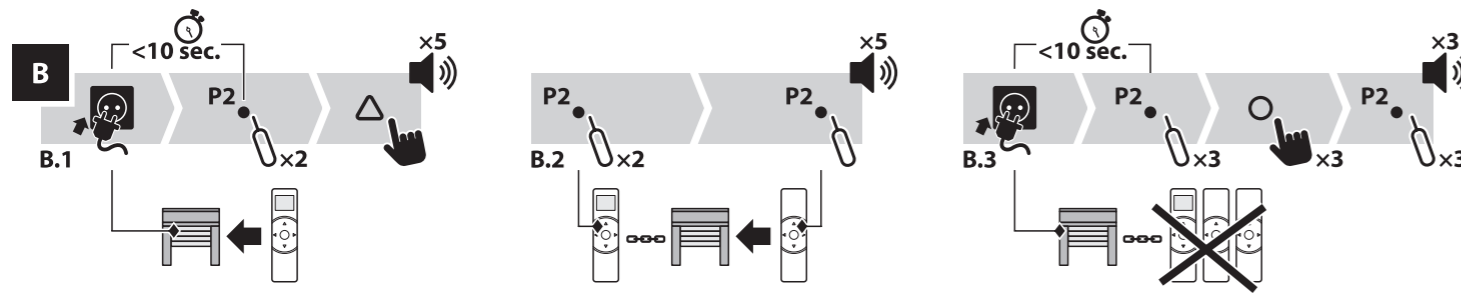
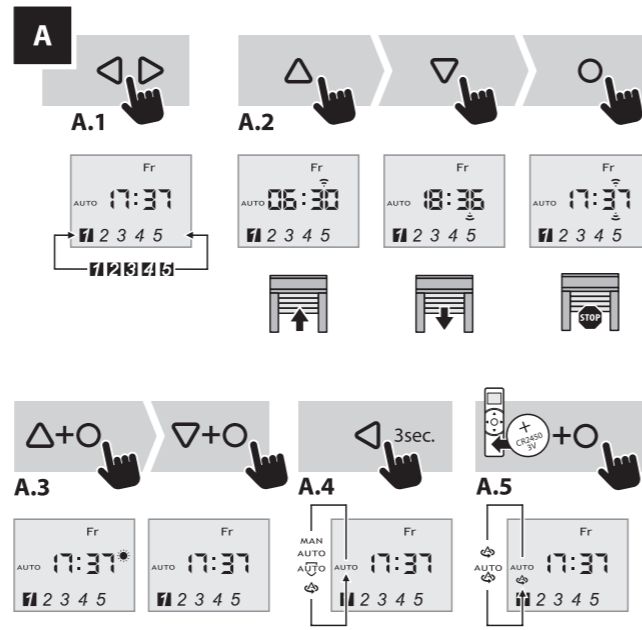
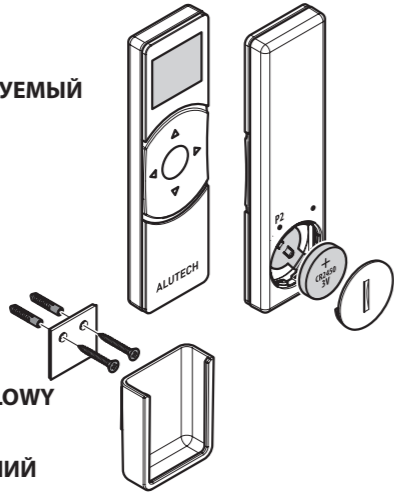

RU Радиотаймер предназначен для дистанционного управления электроприводами со встроенными или внешними радиоприемниками АЛЮТЕХ.

1. ТЕХНИЧЕСКИЕ ХАРАКТЕРИСТИКИ	
Рабочая частота	433,92 МГц
Мощность излучения (не более)	10 мВт
Дальность действия в открытом пространстве (до)	100 м
Потребление при передаче (не более)	15 мА
Элемент питания	Батарейка 3В CR2350
Степень защиты корпуса	IP40 (сухие помещения)
Температура окружающей среды	0°C ... +30°C
Вес радиотаймера	55 г
Габаритные размеры	125 мм x 34 мм x 11 мм

Указанные технические характеристики относятся к температуре окружающей среды 20°C (±5°C). Содержание данного руководства не может являться основой для юридических претензий.

2. УПРАВЛЕНИЕ
Управление осуществляется кратковременным нажатием соответствующей кнопки радиотаймера. Радиотаймер имеет 5 раздельных каналов, которые переключаются кнопками «◀» и «▶» (см.рис. А.1). При операциях подъема/опускания с группового канала (на дисплее выделены все каналы) управление производится всеми электроприводами, в память которых записаны каналы данного радиотаймера в роллетном режиме (подъем/опускание с помощью 3 кнопок). Групповой канал нельзя записать в память привода.
Управление приводом для поднятия, остановки и опускания роллетного полотна осуществляется соответственно кнопками «▲», «○», «▼» (см.рис. А.2).
Возможно подключение/отключение датчика освещенности (см.рис. А.3). Работа с датчиком освещенности настраивается согласно инструкции к данному датчику.

3. ЗАПИСЬ, КОПИРОВАНИЕ, УДАЛЕНИЕ РАДИОТАЙМЕРА В ПАМЯТЬ ЭЛЕКТРОПРИВОДА СЕРИИ АМ
Более детальная информация о записи, копировании пульты см. в руководстве к электроприводам АЛЮТЕХ серии АМ. Совместная работа с другими радиоприемниками согласно инструкции к ним.

Запись первого радиотаймера в роллетном режиме (см.рис. В.1). Осуществляется в первые 10 сек после подачи питания на электропривод с помощью комбинации последовательных нажатий кнопок «P2»x2, «▲» после каждого нажатия происходит кратковременный звуковой сигнал и реверсивное движение. По окончании операции звучит 5 звуковых сигналов и кратковременное реверсивное движение. Между нажатиями должно быть не более 4 сек.

Запись дополнительного радиотаймера в роллетном режиме (см.рис. В.2). С помощью комбинации последовательных нажатий кнопок «P2»x2 на записанном радиотаймере и «P2» на записываемом радиотаймере, после каждого нажатия происходит кратковременный звуковой сигнал и реверсивное движение. По окончании операции звучит 5 звуковых сигналов и кратковременное реверсивное движение. Между нажатиями должно быть не более 4 сек.

Удаление радиотаймера (см.рис. В.3). Осуществляется в первые 10 сек после подачи питания на электропривод с помощью комбинации последовательных нажатий кнопок «P2»x3, «○»x3, после каждого нажатия происходит кратковременный звуковой сигнал и реверсивное движение. По окончании операции звучит 3 звуковых сигнала и кратковременное реверсивное движение. Между нажатиями должно быть не более 4 сек.

4. РЕЖИМЫ УПРАВЛЕНИЯ РОЛЛЕТОЙ
Выбор режима (см.рис. А.4) производится долгим нажатием «◀».
MAN - ручной режим, открытие/закрытие только кнопками «▲»/«▼».
AUTO - автоматическое режим, открытие/закрытие роллеты по предустановленному времени, а так же кнопками «▲»/«▼».
AUTO - автоматическое режим с элементом случайности, открытие/закрытие роллеты по предустановленному времени со случайной разбегой от него +/-15мин, а так же кнопками «▲»/«▼».
Два астрономических режима предназначены для управления роллетой автоматически, во время заката - закрытие, во время рассвета - открытие, а так же кнопками «▲»/«▼».
☀ - автоматический астрономический режим без перехода на летнее время (FET), ☀ AUTO - автоматический астрономический режим с переходом на летнее время (CETS).

Время заката /рассвета предустановленное в таймере может незначительно отличаться в зависимости от региона, имеется возможность установить отклонение +/-1 час 59 минут от запрограммированного в таймере время. Переключение между астрономическими режимами осуществляется нажатием кнопки «○» одновременно со вставкой батареи (см.рис. А.5).

В период перехода летнее времени рассвет/закат может несколько дней отличаться от запрограммированного в таймере время в режиме «автоматический астрономический режим с переходом на летнее время».

Настройка текущего времени и даты (см.рис. С). Настраивается только в режиме MAN.
Настройка отклонения времени открытия/закрытия роллеты от времени восхода/заката (см.рис. D).
Настройка времени автоматического открытия/закрытия роллеты (см.рис. E).
Перед настройкой выбрать необходимый канал радиотаймера, кроме группового.
Разница между временем открытия и закрытия в автоматическом режимах не может быть меньше чем 32 мин, если она меньше на экране появится ошибка «Er01».
По истечению 10 сек после последнего нажатия кнопки, происходит выход из режима без сохранения изменений, то же при нажатии «○».

Автоматические режимы на не активном канале не выполняются. Деактивация канала производится одновременным нажатием кнопок «◀» и «▶» (см.рис. F.2). Номер не активного канала мигает.
Автоматические режимы нельзя совмещать с «пошаговым» режимом (управление одной кнопкой).

5. ЭКСПЛУАТАЦИЯ
Не подвергайте радиотаймер воздействию влаги, сильным механическим воздействиям, не бросайте радиотаймер. Следите за тем, чтобы радиотаймер не попал к детям или лицам с ограниченными физическими, сенсорными или умственными способностями, домашним животным.
Радиотаймер не требует специального технического обслуживания. Следите за чистотой корпуса радиотаймера.
В случае снижения яркости дисплея необходимо заменить разряженную батарею. Для замены батареи поверните заднюю крышку в положение «открыто», снимите крышку и установите батарею положительно полюсом (+) к крышке. Для сохранения настроек без стирания памяти отводится минута, при этом во время замены батареи нельзя нажимать кнопки, иначе радиотаймер перейдет на заводские настройки.
Хранить в закрытых сухих проветриваемых помещениях при температуре воздуха от 0°C до +30°C, относительной влажности воздуха не более 80%, при отсутствии в воздухе кислотных, щелочных и других агрессивных примесей. Срок хранения - 2 года с даты изготовления.
Утилизация выполняется в соответствии с нормативными и правовыми актами по переработке и утилизации, действующие в стране потребителя.

6. ГАРАНТИЙНЫЕ ОБЯЗАТЕЛЬСТВА
Продавец гарантирует работоспособность изделия при соблюдении правил его эксплуатации и при выполнении монтажа изделия Организацией, уполномоченной Продавцом.
Гарантийный срок эксплуатации составляет 2 года и исчисляется со дня передачи товара потребителю.
В течение гарантийного срока неисправности, возникшие по вине Изготовителя или уполномоченной Продавцом Организации, осуществлявшей монтаж изделия, устраняются сотрудниками сервисной службы данной Организации.

Гарантия на изделие не распространяется в случаях:
• нарушения правил эксплуатации изделия;
• действия непреодолимой силы (пожары, удары молний, наводнения, землетрясения и другие стихийные бедствия);
• повреждения Потребителем или третьими лицами конструкции изделия.
Дата изготовления указана на упаковке.
Руководство по эксплуатации, документы о подтверждении соответствия (сертификаты/декларации) и другую информацию о продукте вы можете найти на сайте - www.alutech-group.com.
Сохраняйте данное руководство во время всего срока эксплуатации изделия.
Сделано в Китае
Изготовитель: Ningbo Dooya Mechanic & Electronic Technology Co., Ltd.
НИНГБО ДОЙА МЕХАНИК ЭНД ЭЛЕКТРОНИК ТЕХНОЛОДЖИ КО.,ЛТД
168 ШЭНГУАН РОАД, ЛУОТО, ЧЖЭНЬХАЙ, НИНГБО, КИТАЙ, 315202
Импортер в Республике Беларусь/ Уполномоченный представитель изготовителя:
ООО «Алютех Инкорпорейтед», 220075, Беларусь, Минская область, Минский район, СЭЗ «Минск», ул. Селицкого 10-301
тел. +375 (17) 299 61 11, 299 60 76

EN The radio timer is designed for remote control of electric motors with built-in or external ALUTECH radio receivers.

1. TECHNICAL CHARACTERISTICS	
Operating frequency	433.92 MHz
Maximum radiated power of radio transmissions	10 mW
Range in free space (no less than)	100 m
Consumption when transmitting (maximum)	15 mA
Battery	3V CR2350
IP protection level	IP40 (dry areas)
Storage temperature	0°C ... +30°C
Weight	55 g
Dimensions	125 mm x 34 mm x 11 mm

These specifications apply to operating temperature of 20°C (±5°C). The contents of this manual can not serve as a foundation for legal claims.

2. CONTROL
Control is effected by a short press on the corresponding button of the radio timer. The radio timer has 5 separate channels, which are switched by the buttons «◀» and «▶» (see Fig. A.1). During the opening/closing operations from the group channel (all channels are selected on the display) the control is performed for all electric motors in which the channels of this radio timer have been recorded to the memory in the rolling mode (opening/closing using 3 buttons). The group channel cannot be recorded to the motor memory.
Control of the motor for lifting, stopping and lowering of the rolling curtain is carried out with the buttons «▲», «○», «▼» correspondingly (see Fig. A.2).
It is possible to connect/disconnect a light sensor (see Fig. A.3). The light sensor is to be operated according to the user guide for this sensor.

3. RECORDING, COPYING, AND DELETING THE RADIO TIMER IN THE ELECTRIC MOTOR OF AM SERIES
You can find more details about recording, copying and deleting a remote control in the user guide for ALUTECH motors of AM series. Operation with other radio receivers should be performed in accordance with their user manuals.

Recording the first radio timer in the rolling mode (see Fig. B.1). Recording is carried out within the first 10 seconds after connecting the motor to the power supply, by pressing the following button combination: «P2» twice and then «▲» (each pressing will be followed by a short sound beep and a short up/down movement of the motor). The end of the operation will be followed by 5 short beeps and a short up/down movement. The time interval between each pressing should not exceed 4 seconds.

Recording an additional radio timer in the rolling mode (see Fig. B.2). Recording is carried out by means of a combination of successive button presses: «P2» twice on the earlier recorded radio timer and «P2» once on the radio timer, which is being recorded (each pressing will be followed by a short sound beep and a short up/down movement of the motor). The end of the operation will be followed by 5 short beeps and a short up/down movement. The time interval between each pressing should not exceed 4 seconds.

Deleting a radio timer (see Fig. B.3) is carried out within the first 10 seconds after connecting the motor to the power supply, by pressing the following button combination: «P2»x3, «○»x3, «P2»x3 (each pressing will be followed by a short sound beep and a short up/down movement of the motor). The end of the operation will be followed by 3 short beeps and a short up/down movement. The time interval between each pressing should not exceed 4 seconds.

4. CONTROL MODES
Mode selection (see Fig. A.4) is done by long pressing «◀».
MAN - manual mode, opening/closing with buttons «▲»/«▼» only.
AUTO - automatic mode, opening/closing by preset time, as well as with buttons «▲»/«▼».
AUTO - automatic mode with an element of randomness, opening/closing by preset time with a random desynchronization of +/-15 minutes, as well as with buttons «▲»/«▼».
Two astronomical modes are designed for automatic control of roller shutters, at sunset - closing, at dawn - opening, as well as with buttons «▲»/«▼».
☀ - automatic astronomical mode without daylight saving time shift (FET), ☀ AUTO - automatic astronomical mode with daylight saving time shift (CETS).

The time of sunset/dawn preset in the timer may vary slightly depending on the region; it is possible to set a deviation of +/-1 hour 59 minutes from the programmed time. Switching between the astronomical modes is done by pressing the «○» button simultaneously with the insertion of the battery (see Fig. A.5).

During the shift to daylight saving time, the sunset/dawn time may differ for several days from the time programmed in the timer in the mode «automatic astronomical mode with daylight saving time shifts».

Setting the current time and date (see Fig. C). Time and date can be set only in manual mode MAN.
Setting the deviation time for opening/closing of the roller shutter from the time of sunrise/sunset (see Fig.D).

Setting the time for automatic opening/closing of the roller shutter (see Fig. E).
Before setting, please select the desired channel of the radio timer, except for the group channel.
The interval between opening and closing times in automatic modes cannot be less than 32 minutes, otherwise an error «Er01» will appear on the screen.
After 10 second since the last button press, the mode exits without saving changes, the same happens when pressing «○».
Automatic modes do not run on an inactive channel. Deactivation of a channel is carried out by simultaneously pressing the buttons «◀» and «▶» (see Fig. F.2). The number of the inactive channel will be blinking.
Automatic modes may not be combined with the «step-by-step» mode (control with one button).

5.USING THE RADIO TIMER
Do not expose your remote control device (hereinafter - radio timer) to moisture or heavy mechanical impacts, do not drop the radio timer from height. Make sure that the radio timer is out of reach of children and persons with reduced physical, sensory or mental abilities as well as your pets.
The radio timer does not require specific technical upkeep. Keep the body of your radio timer clean.
If the brightness of radio timer display goes down, and radio timer performance has decreased in the process of use, the battery might have run down. To change the battery, rotate the rear cover towards 'open' position, remove the cover and replace the battery considering the polarity. In correct position, the positive pole (+) of the battery will face the cover.
Keep the radio timer in closed, dry and ventilated place with air temperatures from 0°C to +30°C. Do not store the radio timer in places with relative humidity of more than 80%, or places where the air contains acid, alkaline or other aggressive admixtures. Shelf life - 2 years from the date of manufacturing.
The product must be recycled in accordance with local laws on recycling and utilisation effective in the territory of the country of the consumer.

6.WARRANTY
The Seller guarantees full operability of the product when it is used in full compliance with the user manual, provided that the mounting process is carried out by an Organisation that has been authorized by the Seller.
The warranty period amounts _____ and starts from _____.
During the warranty period, all malfunctions caused due to a fault of the Manufacturer or an Organisation mounting the product at the authorisation of the Seller, have to be eliminated by the service staff of such Organisation.
The warranty does not apply to cases involving:
• failure to comply with usage recommendations;
• force majeure (fires, lightning strikes, floods, earthquakes and other natural disasters and emergencies);
• damages caused to the product by the Consumer or third parties.
The date of manufacturing is indicated on the package.
Operating manual and other product information can be found on the website - www.alutech-group.com. Please, keep this Operation Manual throughout the entire life of the product.

Made in China
Manufacturer:
Ningbo Dooya Mechanic & Electronic Technology Co., Ltd.
168 Shangguan Road, Luotuo, Ningbo, China, 315202
Authorised representative in EU:
Alutech Systems s.r.o.,
330 23, Czech Republic, Úherce 165
Tel/ Fax: + 420 374 6340 01
e-mail: info@cz.alutech-group.com
ALUTECH hereby declares that this product conforms to the essential requirements and other relevant provisions of Directive 2014/53/EU.
A declaration of conformity is available at www.alute.ch/declaration



